

**STIHL**®

# STIHL BT 121

Инструкция по эксплуатации





## Содержание

К данной инструкции по эксплуатации	2	Специальные принадлежности	30
Указания по технике безопасности и технике работы	2	Указания по ремонту	30
Комплектация устройства	8	Устранение отходов	30
Регулирование тросика управления дроссельной заслонкой	8	Декларация о соответствии стандартам ЕС	31
Топливо	9	Сертификат качества	31
Заправка топливом	10		
Тормоз бура	11		
Эксплуатация бурового инструмента	12		
Пуск / остановка мотора	13		
Указания по эксплуатации	16		
Ослабить зафиксированный бур	16		
Очистка воздушного фильтра	17		
Настройка карбюратора	17		
Контроль свечи зажигания	20		
Работа мотора	21		
Смазка передачи	21		
Замена пускового тросика / возвратной пружины	21		
Хранение устройства	23		
Проверку и техобслуживание поручить специализированному дилеру	24		
Указания по техобслуживанию и техническому уходу	25		
Минимизация износа, а также избежание повреждений	27		
Важные комплектующие	28		
Технические данные	29		

Уважаемые покупатели,

большое спасибо за то, что вы решили приобрести высококачественное изделие фирмы STIHL.

Данное изделие было изготовлено с применением передовых технологий производства, а также с учетом всех необходимых мер по обеспечению качества. Мы стараемся делать все возможное, чтобы Вы были довольны данным агрегатом и могли беспрепятственно работать с ним.

При возникновении вопросов относительно Вашего агрегата, просим вас обратиться, к Вашему дилеру или непосредственно в нашу бытовую компанию.

Ваш



Др. Nikolas Stihl

# STIHL®

Данная инструкция по эксплуатации защищена авторским правом. Компания оставляет за собой все права, особенно право на распространение, перевод и обработку материала с помощью электронных систем.

## К данной инструкции по эксплуатации

### Символические изображения

Все имеющиеся на изделии символические изображения объясняются в данной инструкции по эксплуатации.

В зависимости от изделия и вида его оснащения на нем могут иметься следующие символические изображения.



Топливный бак; топливная смесь из бензина и моторного масла

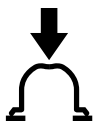

Приведение в действие ручной топливной помпы



Тормоз мотобура

### Обозначение разделов текста

#### ПРЕДУПРЕЖДЕНИЕ

Предупреждение об опасности несчастного случая и травмы для людей а также тяжёлого материального ущерба.



#### УКАЗАНИЕ

Предупреждение о возможности повреждения устройства либо отдельных комплектующих.

### Техническая разработка

Компания STIHL постоянно работает над дальнейшими разработками всех машин и устройств; поэтому права на все изменения комплектации поставки по форме, технике и оборудованию мы должны оставить за собой.

Поэтому относительно указаний и рисунков данной инструкции по эксплуатации не могут быть предъявлены никакие претензии.

## Указания по технике безопасности и технике работы



При работе с данным агрегатом необходимы особые меры по технике безопасности, поскольку работа ведётся с высоким вращательным моментом и частично высокой скоростью оборота бура, а также поскольку буровые инструменты имеют острые края.



Перед первым вводом в эксплуатацию внимательно прочитайте всю инструкцию по эксплуатации и надёжно сохраните для последующего пользования. Несоблюдение инструкции по эксплуатации может оказаться опасным для жизни.

Соблюдать действующие в данной стране правила безопасности, например, профсоюзов, социальных касс, органов по охране труда и других учреждений.

Каждый работающий с агрегатом впервые: должен быть проинструктирован продавцом или другим специалистом, как следует правильно обращаться с агрегатом – либо пройти специальный курс обучения.

Несовершеннолетние к работе с агрегатом не допускаются – за исключением лиц старше 16 лет, проходящих обучение под надзором.

Вблизи работающего агрегата не должны находиться дети, животные и зрители.

При не использовании агрегат следует отставить в сторону так, чтобы он никому не мешал. Агрегат предохранить от несанкционированного пользования.

Пользователь агрегатом отвечает за несчастные случаи или опасности, угрожающие другим людям либо их имуществу.

Агрегат разрешается передавать или давать напрокат только тем лицам, которые хорошо знакомы с данной моделью и обучены обращению с нею – всегда давать инструкцию по эксплуатации.

Применение агрегатов, вырабатывающих сильный шум, может быть по времени ограничено как национальными, так и местными нормами.

Работающие с агрегатом люди должны быть отдохнувшими, здоровыми и в хорошем физическом состоянии.

Тот, кому по состоянию здоровья не следует напрягаться, должен обратиться к врачу, может ли он работать с данным агрегатом.

Только для людей с имплантированным кардиостимулятором: система зажигания данного агрегата генерирует очень незначительное

электромагнитное поле. Влияние электромагнитного поля на отдельные типы кардиостимуляторов не удается исключить полностью. Во избежание риска для здоровья компания STIHL рекомендует обратиться за консультацией к лечащему врачу и изготовителю кардиостимулятора.

Работа с агрегатом после употребления алкоголя, лекарств, снижающих способность реагирования, или наркотиков не разрешается.

Агрегат – в зависимости от соответствующих ему буровых инструментов – использовать только для бурения лунок в земле и сверления отверстий в древесине. Ось бурения выбирать таким образом, чтобы рычаг тормоза бура во время бурения в любое время мог подпираться бедром обслуживающего человека.

Агрегат не должен использоваться для других целей.

Перед началом работы убедиться, что на месте бурения не проходят линии (например, для газа, воды, тока):

- Информацию можно получить от местных предприятий по снабжению
- Если есть сомнения, проверить наличие проводов с помощью детектора либо пробных работ по копанию

Монтировать только буровые инструмент и принадлежности, допущенные компанией STIHL для этого агрегата или аналогичные по

своим техническим характеристикам. При возникновении вопросов обратиться к специализированному дилеру. Применять только высококачественные инструменты или принадлежности. В противном случае, существует опасность несчастных случаев либо повреждения агрегата.

Компания STIHL рекомендует использовать оригинальные инструменты и принадлежности марки STIHL. Они оптимально согласованы по своим свойствам с агрегатом и соответствуют требованиям пользователя.

Не вносить какие-либо изменения в конструкцию агрегата – это может отрицательно сказаться на безопасности. Компания STIHL снимает с себя ответственность за ущерб, нанесенный людям и имуществу, вследствие применения не допущенных навесных устройств.

Не применять мойку высокого давления для очистки агрегата. Сильная струя воды может повредить детали агрегата.

### **Одежда и оснащение**

Носить предписанные одежду и оснащение.



Одежда должна быть целесообразной и не должна мешать при работе. Плотно прилегающая одежда – комбинезон, а не рабочий халат.

Не носить одежду, которая могла бы зацепиться в древесине, кустарнике или подвижных деталях агрегата. А также шарф, галстук и какие-либо украшения.



Длинные волосы связать и закрепить (платок, шапка, каска и т.п.).

Носить прочную обувь с шероховатой, нескользящей подошвой.



Носите защитные очки либо другую защиту для глаз. Носить средства "индивидуально" защиты слуха – как, например, беруши.

Носить защитный шлем – если могут упасть предметы сверху.



Носить прочные перчатки.

Компания STIHL предлагает обширную программу средств индивидуальной защиты.

### Транспортировка агрегата

Всегда останавливать двигатель.

Для транспортировки на более длинные расстояния бур демонтировать и агрегат нести за раму ручки – горячие комплектующие машины (например, передача) держать на расстоянии от тела – **опасность ожогов!**

На транспортных средствах: агрегат предохранить от опрокидывания, повреждения и проливания топлива.

### Заправка топливом



**Бензин чрезвычайно легко воспламеняется** – держаться на безопасном расстоянии от открытого огня – не проливать топливо – не курить.

Перед заправкой **остановить двигатель**.

Не заправлять топливом, пока двигатель не охладится полностью – топливо может перелиться – **опасность пожара!**

Крышку бака открывать осторожно, чтобы избыточное давление понижалось медленно и топливо не могло выбрызгиваться.

Заправку производить только в хорошо проветриваемых местах. Если топливо было пролито, агрегат следует немедленно очистить – следить за тем, чтобы топливо не попало на одежду, в противном случае одежду немедленно сменить.



После заправки затянуть, по возможности, до отказа крышку топливного бака.

Благодаря этому снижается опасность отвинчивания крышки бака из-за вибраций двигателя и, в результате этого, опасность вытекания топлива.



Обратить внимание на наличие негерметичности! Если топливо вытекает, двигатель не запускать – **опасность для жизни вследствие ожогов!**

### Перед запуском

Проверить безупречное рабочее состояние агрегата – обратить внимание на соответствующую главу в инструкции по эксплуатации:

- Универсальный рычажок / выключатель остановки должен легко устанавливаться в позицию **STOP** или **0**
- Исправный тормоз бура
- Легко подвижные рычаг газа и стопор рычага газа – рычаг газа должен автоматически пружинить назад в положение холостого хода
- Проверить плотность посадки контактного наконечника провода зажигания – при неплотно сидящем наконечнике возможно искрообразование, искры могут воспламенить топливоздушную смесь – **опасность пожара!**
- Не вносить какие-либо изменения в управляющие устройства или устройства безопасности
- Рукоятки должны быть чистыми и сухими, очищенными от масла и грязи – для надежного управления агрегатом

Агрегат должен эксплуатироваться только в надежном эксплуатационном состоянии – **опасность несчастного случая!**

### Запустить двигатель

Производить на расстоянии не менее 3 метров от места заправки топливом – не в закрытом помещении.

Только на ровной подставке, следить за устойчивым и безопасным положением, агрегат крепко держать. Буровой инструмент не должен касаться предметов и земли, поскольку при запуске от может вращаться.

Агрегат обслуживается только одним человеком – нахождение посторонних лиц в рабочей зоне не допускается – также во время запуска. Избегать контакта с рабочим инструментом – **опасность травмы!**

Двигатель не запускать "из руки" – пуск производить, как описано в инструкции по эксплуатации.

Проверить безупречность работы двигателя на холостом ходу – буровой инструмент на холостом ходу – при отпущенном рычаге газа – должен остановиться.

Легковоспламеняющиеся материалы (например, щепки, кору, сухую траву, топливо) держать вдали от горячего потока отработавших газов и от поверхности горячего глушителя – **опасность пожара!**

### Как держать и вести агрегат

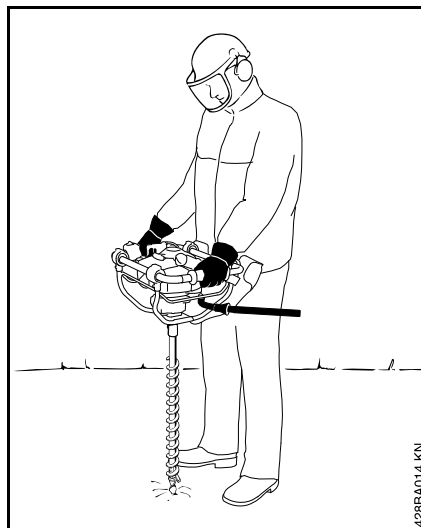

Агрегат всегда удерживать надежно обеими руками за рукоятки.

Всегда заботиться о прочном и безопасном положении – тормоз бура на левом бедре.

Рукоятки обхватить прочно большими пальцами. Правая рука на рукоятке управления – также левши.

### Во время работы

При угрожающей опасности или в аварийном случае немедленно остановить двигатель – универсальный рычажок / выключатель остановки установить в положение **0** и **STOP**.

Посторонние люди не должны находиться в рабочей зоне. Придерживаться достаточно большого расстояния к другим людям – **опасность несчастного случая!**

Обратить внимание на безупречную работу двигателя на холостом ходу – чтобы бурильный инструмент после отпущения рычага газа больше не вращался. Если бурильный инструмент продолжает вращаться на холостом ходу, агрегат отдать в ремонт специализированному дилеру. Регулярно проверять регулировку режима холостого хода и корректировать её.

Осторожно при гололеде, влажности, на снегу, на льду, на склонах гор, на неровной местности – **можно поскользнуться!**

Обращать внимание на препятствия: пни, корни – **опасность споткнуться!**

Всегда занимать надежное и устойчивое положение.

При пользовании защитными слуховыми капсулами необходимо быть особенно внимательным и осмотрительным – так как восприятие предупреждающих звуков (крики, сигнальные тона и т.д.) ограничено.

Соблюдать своевременные перерывы в работе, для предотвращения усталости и истощения – **опасность несчастного случая!**

Работать спокойно и обдуманно – только при хорошей освещенности и видимости. Работать осмотрительно, не подвергать опасности других людей.



Агрегат вырабатывает ядовитые выхлопные газы, сразу же как только запускается двигатель. Данные газы могут не иметь запаха и быть невидимыми, а также содержать углеводороды и бензол. Никогда не работать с использованием агрегата в закрытых или плохо проветриваемых помещениях – также при пользовании агрегатами с катализатором.

При работе в канавах, впадинах или в стесненных условиях непременно необходимо обеспечить достаточный воздухообмен. **Опасность для жизни вследствие отравления!**

При возникновении тошноты, головной боли, нарушения зрения (например, уменьшение поля зрения), нарушения слуха, головокружения, понижения способности концентрировать внимание, немедленно прекратить работу – данные симптомы могут быть вызваны, среди прочего, повышенной концентрацией отработавших газов – **опасность несчастного случая!**

Работать с агрегатом, по возможности, бесшумно и с небольшим выделением отработавших газов – двигатель не оставлять работать без необходимости, газ давать только при работе.

Образующаяся при работе пыль (например, древесная пыль), пары и дым могут нанести серьезный вред здоровью. При сильном образовании пыли носить противопылевую маску.

Не курить при работе с агрегатом и вблизи работающего агрегата – **опасность пожара!** Из топливной системы могут улетучиваться горючие бензиновые пары.

В случае если агрегат подвергся нагрузке не по назначению (например, воздействие силы в результате удара или падения), то перед дальнейшей работой обязательно проверить эксплуатационное состояние агрегата – см. также раздел "Перед запуском". В особенности следует проконтролировать герметичность топливной системы и функционирование устройств безопасности. Ни в коем случае не работать с не надежными в эксплуатации агрегатами. В сомнительном случае обратиться к специализированному дилеру.

Не работать в положении газа запуска – при нахождении рычага газа в этом положении частота вращения двигателя не поддается регулированию.

Бурового инструмента и бурового шпинделя касаться только в том случае, когда двигатель остановился и бур стоит – **опасность получения травм!**



Избегать контакта с токопроводящими проводами – **опасность удара током!**

Надёжно удерживать агрегат, чтобы неожиданно возникающие толчки могли быть амортизированы – бурить только с незначительным движением вперёд.



В каменистой либо поросшей корнями почве необходимо работать особенно осторожно.

Буровые лунки накрыть и обезопасить.

Для замены бурового инструмента остановить двигатель и установить тормоз бура – **опасность получения травмы!**

Не дотрагиваться до горячих машинных деталей, в особенности до поверхности горячего глушителя – **опасность ожога.**

Прежде чем оставить агрегат: остановить двигатель.

Регулярно проверять безупречное состояние бурильных инструментов! Неисправный или затупившийся бур немедленно заменить.

## Вибрации

Более длительное пользование мотоустройством может привести к вызванным вибрацией нарушениям кровообращения рук (синдром "белых пальцев").

Общепринятая продолжительность пользования устройством не может быть установлена, так как это зависит от многих факторов.



Длительность пользования устройством увеличивается благодаря следующим мерам:

- защита рук (теплые перчатки);
- перерывы в работе.

Длительность пользования сокращается вследствие:

- личного предрасположения рабочего к плохому кровообращению ( признаки: часто холодные пальцы, зуд пальцев);
- низких наружных температур;
- больших усилий при захвате мотоустройства (крепкий захват мешает кровообращению).

При регулярном, длительном пользовании мотоустройством и при повторном появлении соответствующих симптомов (например, зуд пальцев) рекомендуется проводить регулярное медицинское обследование.

### Техническое обслуживание и ремонт

Производите регулярно техническое обслуживание мотоустройства. Производите только те работы по техобслуживанию и ремонту, которые описаны в данной инструкции по эксплуатации. Выполнение всех других работ поручите торговому агенту-специалисту.

Фирма STIHL рекомендует поручить проведение работ по техобслуживанию и ремонту только торговому агенту-специалисту фирмы STIHL. Торговые агенты-специалисты фирмы STIHL посещают

регулярно курсы по повышению квалификации и в их распоряжении предоставляется техническая информация.

Применяйте только высококачественные запасные части. Иначе существует опасность возникновения несчастных случаев или повреждения устройства. При возникновении вопросов обратитесь к торговому агенту-специалисту.

Фирма STIHL рекомендует применение оригинальных запасных частей фирмы STIHL. Эти запчасти оптимально согласованы по своим свойствам с устройством и соответствуют требованиям пользователя.

При ремонте, техобслуживании и очистке **выключите обязательно двигатель**. – **Опасность травмы!** – Исключение: Настройка карбюратора и холостого хода.

Двигатель при вытянутом штекере свечи зажигания и вывеченной свече зажигания запускайте с помощью пускового устройства только в том случае, если комбинированный движок / выключатель останова установлен на **STOP** и/или **0** – **опасность пожара** вследствие возникновения искр зажигания вне цилиндра.

Никогда не производите техобслуживание и не храните мотоустройство вблизи открытого огня. – **Опасность пожара** из-за топлива!

Проверяйте регулярно герметичность запорного устройства топливного бака.

Применяйте только безупречные, допущенный фирмой STIHL свечи зажигания, – см. "Технические данные".

Проверьте запальный кабель (безупречная изоляция, прочное присоединение).

Контролируйте безупречное состояние глушителя.

Не работайте с дефектным глушителем или без глушителя. – **Опасность пожара! – Повреждение слуха!**

Не дотрагивайтесь до горячего глушителя. – **Опасность ожога!**

Состояние антивибрационных элементов оказывает влияние на поведение устройства при вибрации. – Контролируйте регулярно антивибрационные элементы.

## Комплектация устройства

Монтировать пусковой рычаг для тормоза бура

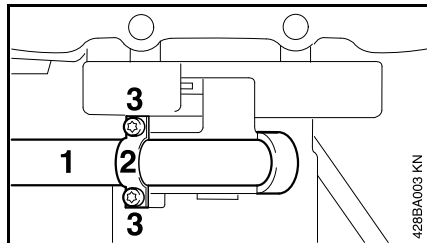

- Пусковой рычаг (1) вложить в зажимный элемент
- Держатель (2) положить на пусковой рычаг
- Ввинтить крепёжные болты (3) и затянуть

## Монтаж амортизатора

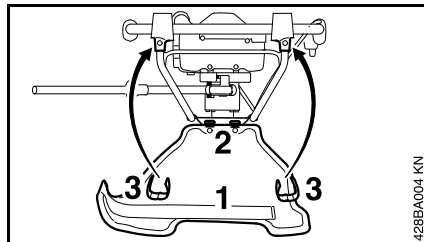

- Амортизационную прокладку (1) планками (2) установить в удлинённых отверстиях в раме ручки
- Амортизационную прокладку поднять вверх и зафиксировать с помощью лент-липучек (3) на трубчатой ручке

## Регулирование тросика управления дроссельной заслонкой

Правильно отрегулированный трос управления дроссельной заслонкой является предпосылкой правильного функционирования газа запуска, холостого хода и полного газа.

Регулирование троса управления дроссельной заслонкой производить только при монтированном в сборе устройстве – рукоятка управления должна находиться в рабочей позиции.

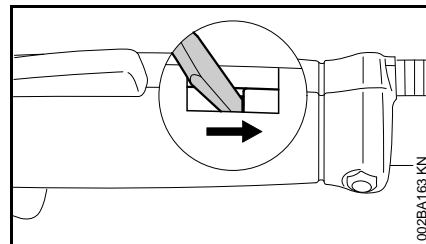

- Фиксатор на рукоятке управления нажать инструментом к концу паза

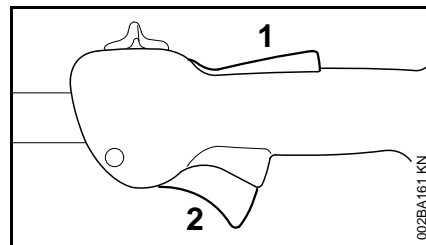

- Вдавить полностью фиксатор рычага (1) и рычаг управления подачей топлива (2) (позиция

"полного газа") – трос управления дроссельной заслонкой отрегулирован правильно

## Топливо

Двигатель должен работать на топливной смеси из бензина и моторного масла.

### ПРЕДУПРЕЖДЕНИЕ

Избегайте непосредственного контакта с топливом и вдыхания топливных паров.

### STIHL MotoMix

Компания STIHL рекомендует применение смеси STIHL MotoMix. Данная топливная смесь не содержит бензол, тетраэтилсвинец, имеет высокое октановое число и всегда предлагает правильное соотношение смеси.

Топливная смесь STIHL MotoMix для максимального срока службы двигателя STIHL – моторное масло HP Ultra для двухтактных двигателей смешанное.

Топливная смесь MotoMix предоставляется не на всех рынках.

### Приготовление топливной смеси

### УКАЗАНИЕ

Непригодные рабочие материалы, не соответствующие предписаниям, могут привести к серьезным повреждениям привода. Бензин или моторное масло более низкого

качества могут повредить двигатель, уплотняющие кольца, трубопроводы и топливный бак.

### Бензин

Применять только **марочный бензин** с минимальным октановым числом 90 ROZ – содержащий или не содержащий тетраэтилсвинец.

Устройства с катализатором для нейтрализации отработавших газов должны эксплуатироваться только на бензине, не содержащем тетраэтилсвинец.

### УКАЗАНИЕ

После многих заправок этилированным бензином может значительно понизиться эффективность катализатора.

Бензин с долей содержания этанола выше 10% у двигателей с карбюраторами, имеющими ручную регулировку, может вызвать сбой в работе и поэтому для данных двигателей использоваться не должен.

Двигатели с системой M-Tronic при использовании бензина с долей содержания этанола до 25% (E25) обеспечивают полную мощность.

### Моторное масло

Использовать только качественное масло для двухтактных двигателей – лучше всего моторные масла **STIHL HP, HP Super либо HP Ultra для двухтактных двигателей, они оптимально подходят двигателям**

**STIHL. Самую высокую мощность и срок службы двигателя обеспечивает HP Ultra.**

Данные моторные масла предоставляются не на всех рынках.

У агрегатов с катализатором с целью нейтрализации отработавших газов для приготовления топливной смеси должно использоваться только **моторное масло STIHL для двухтактных двигателей 1:50.**

#### Соотношение смеси

У моторного масла для двухтактных двигателей STIHL 1:50; 1:50 = 1 часть масла + 50 частей бензина

#### Примеры

Количество бензина	Масло STIHL для двухтактных двигателей 1:50
Литры	Литры (мл)
1	0,02 (20)
5	0,10 (100)
10	0,20 (200)
15	0,30 (300)
20	0,40 (400)
25	0,50 (500)

- В допущенную для топлива канистру залить сначала моторное масло, а затем бензин и тщательно перемешать.

#### Хранение топливной смеси

Топливную смесь хранить только в канистрах, допущенных для топлива, в сухом и надежном месте, защитить от света и солнца.

**Топливная смесь стареет** – запас смеси готовить только на несколько недель. Топливную смесь хранить не дольше 3 месяцев. Под воздействием света, солнца, низких или высоких температур топливная смесь может быстрее оказаться непригодной.

- Перед заправкой канистру с топливной смесью тщательно взболтать.

#### **!** ПРЕДУПРЕЖДЕНИЕ

Давление в канистре может повыситься – открывать осторожно.

- Топливный бак и канистру время от времени очищать.

Остатки топлива и жидкость, использованную для очистки, утилизировать согласно предписаниям и без ущерба для окружающей среды!

## Заправка топливом



### Подготовка устройства

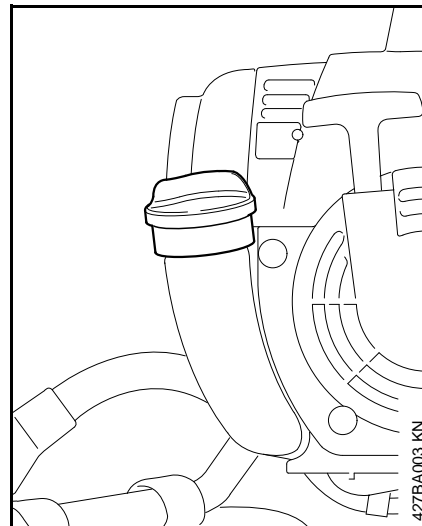

- Перед заправкой топливом очистить запорное устройство бака и прилегающую поверхность, чтобы в бак не попала грязь
- Устройство расположить так, чтобы запорное устройство бака было направлено вверх

## Заправка топливом

При заправке топливо не проливать и не заполнять топливный бак до краев. Компания STIHL рекомендует систему заправки топливом STIHL (специальные принадлежности).

- Открыть запорное устройство
- Заправка топливом
- Закрыть запорное устройство

### ПРЕДУПРЕЖДЕНИЕ

После заправки замок бака затянуть вручную настолько плотно насколько это возможно.

## Топливную всасывающую головку заменять ежегодно

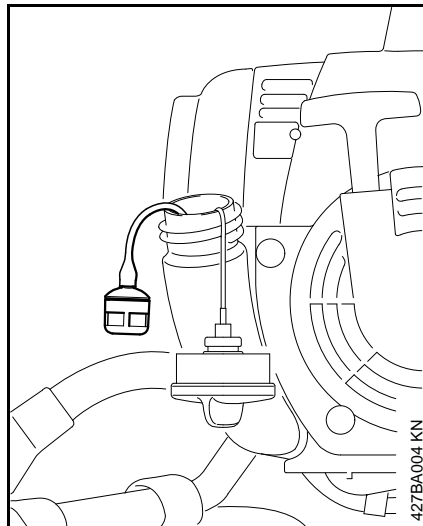

- Открыть запорное устройство бака и опустошить топливный бак
- Всасывающую головку для топлива вынуть крючком из бака и снять со шланга

### УКАЗАНИЕ

Топливный шланг не сгибать – не применять какие-либо вспомогательные средства с острым краем.

- В шланг установить новую всасывающую головку
- Всасывающую головку вложить снова в бак
- В бак заправить топливо и закрыть запорное устройство бака

## Тормоз бора

### Привести в действие тормоз бора

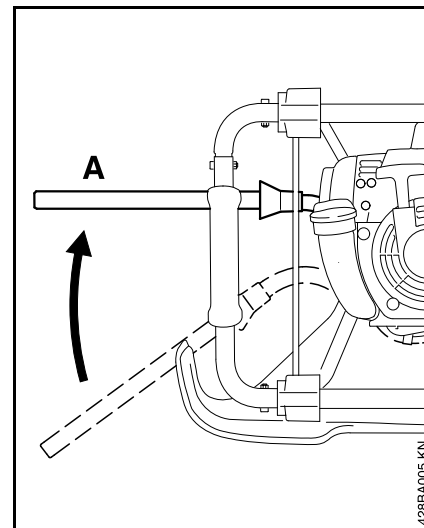

- Пусковой рычаг привести в положение **A**
- При пуске
- На холостом ходу
- Для выкручивания плотно сидящего бора

Если бур в буровой лунке зацепляется (например, за корни либо камни), бензобур двигается против часовой стрелки – пусковой рычаг нажимается против бедра обслуживающего человека и приводится в действие тормоз бора.

## Отпустить тормоз бура

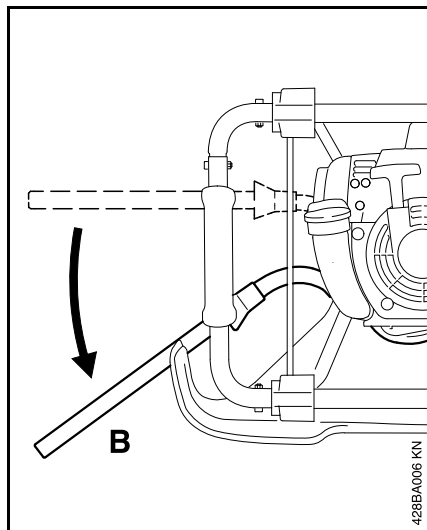

- Пусковой рычаг привести в положение **В**

## Проверить работу тормоза бура

Тормоз бура подвержен естественному износу. Перед началом работы следует регулярно проверять, выполняет ли тормоз свою функцию.

### Каждый раз перед началом работы

- На холостом ходе мотора привести в действие тормоз бура и короткий промежуток времени (макс. 3 секунды) дать полный газ – бур не должен двигаться

При выходе из строя тормоза бура, его следует немедленно отдать в ремонт квалифицированному торговцу специализированного

профиля – компания STIHL рекомендует квалифицированных торговцев специализированного профиля STIHL.

## Эксплуатация бурового инструмента

- Остановить мотор и привести в действие тормоз бура – см. "Тормоз бура"
- Отложить бензобур – буровой шпindelь вверх

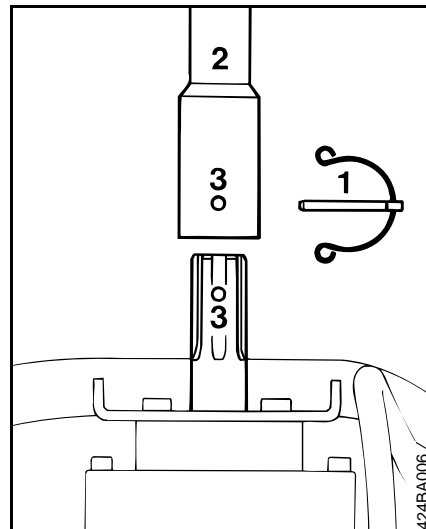

- Предохранительный штепсель (1) вынуть из бурового стержня
- Бур (2) одеть на буровой шпindelь пока не будут совпадать отверстия (3)
- Предохранительный штепсель установить в отверстие
- Скобу для крепления пружины предохранительного штепселя откинуть таким образом, чтобы он обхватывала буровой стержень

## Пуск / остановка мотора

### Привести в действие тормоз бура

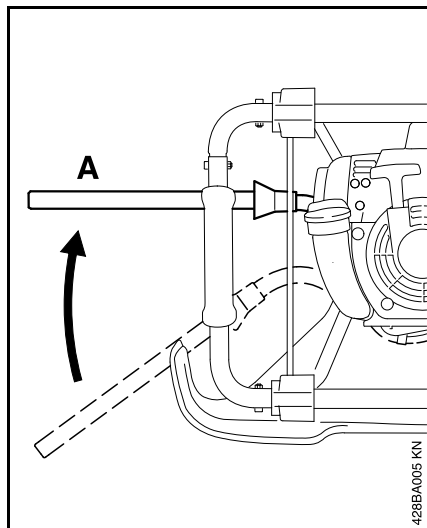

- Пусковой рычаг привести в положение **A**

### Запуск

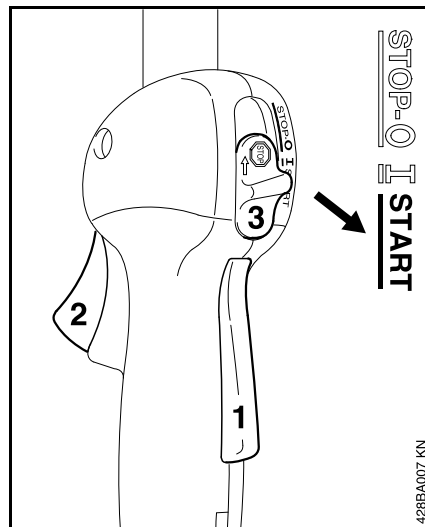

- Друг за другом нажать стопор рычага (1) и рычаг управления подачей топлива (2)
- Оба рычага держать нажатыми
- Комбинированную задвижку (3) сместить в положение **START** и удерживать также нажатой
- Отпустить последовательно рычаг управления подачей топлива, комбинированную задвижку и стопор рычага = **стартовое положение ручки управления подачей топлива**

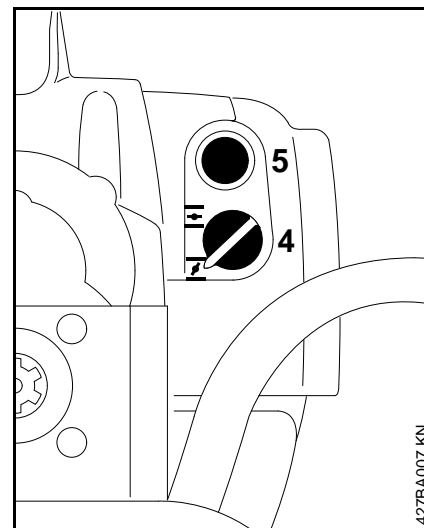

- Отрегулировать поворотную кнопку (4) воздушной заслонки
- I** При холодном моторе  
**II** При прогревом моторе – также в том случае, если мотор уже работает, но еще не прогрелся
- Сильфон (5) топливного насоса нажать минимум 5 раз

## Пуск

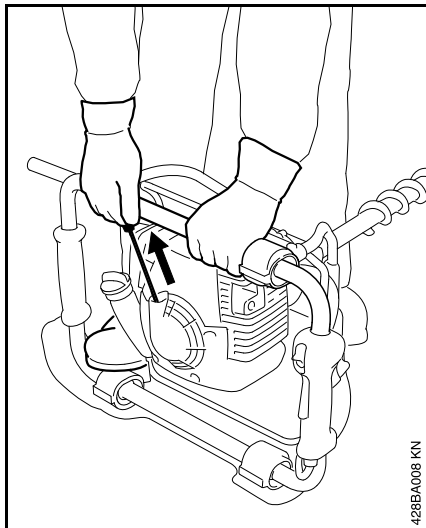

- Устройство поставить на землю в устойчивом положении
- Правой ступнёй на раму ручки
- Левая рука на раме ручки
- Правой рукой ручку запуска медленно вытянуть до первого ощутимого упора и потом быстро и сильно протянуть



### УКАЗАНИЕ

Трос не вытаскивать до конца троса – опасность разрыва!

- Пусковую ручку не отпускайте быстро назад, – а отводите медленно, против направления вытягивания, с тем чтобы пусковой тросик мог правильно наматываться.
- Продолжить запуск

## После первого срабатывания зажигания

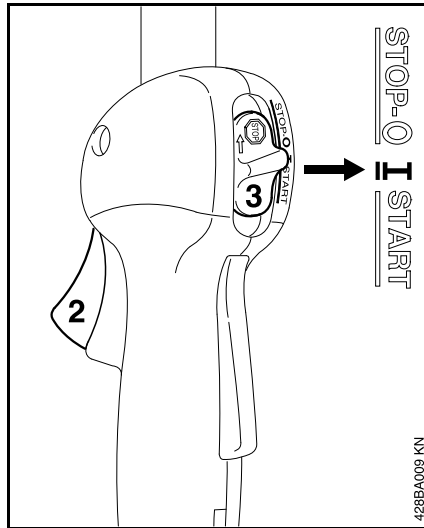

- Поворотную кнопку клапана запуска поверните в положение  $\pm$
- Повторить запуск, пока мотор не запустится

### Как только мотор начнет работать

- сразу коротко нажать рычаг управления подачей топлива (2) – комбинированная задвижка (3) перескакивает в рабочее положение I – мотор переходит в режим холостого хода



### УКАЗАНИЕ

Мотор должен быть **немедленно** переключён в режим холостого хода – в противном случае, при опущенном тормозе бура, возникнут повреждения в области сцепления.

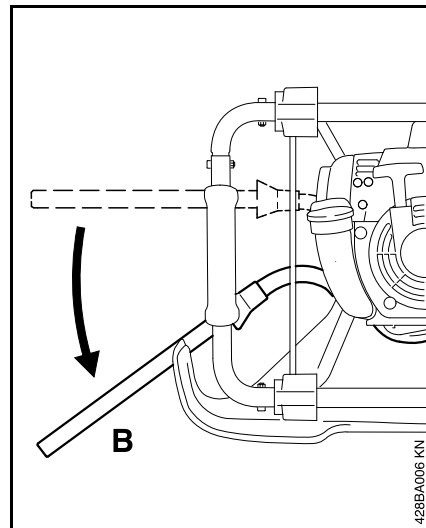

- Устройство поставить на верхушку бура
- Пусковой рычаг привести в положение **B** – когда тормоз бура опущен – бензобур готов к эксплуатации

При правильно отрегулированном карбюраторе бур не должен вращаться на холостом ходу мотора.

### Остановка мотора

- Комбинированную задвижку сместить в направлении  $\leftarrow$  в положение **STOP-O**

### При очень низких температурах

- После срабатывания мотора, коротко нажать рычаг газа = **стартовое положение ручки управления подачей топлива**



выходит из фиксации – комбинированная задвижка перескакивает в рабочее положение **I** – мотор переходит в режим холостого хода

- Дать немного газ
- Мотор должен прогреться небольшой промежуток времени

### Если мотор не запускается

После первого срабатывания зажигания мотора поворотная кнопка воздушной заслонки не была своевременно установлена в положение , мотор "захлебнулся".

- Поворотную кнопку клапана запуска поверните в положение 
- Комбинированную задвижку, стопор рычага и рычаг управления подачей топлива привести в положение газа запуска
- Запустить мотор – для этого трос запуска с силой протянуть – может понадобиться от 10 до 20 протяжек троса

### Если мотор всё же не запускается

- Комбинированную задвижку сместить в направлении  в положение **STOP-0**

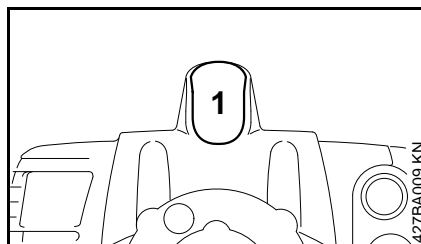

- Снять штекер свечи зажигания (1)
- Выкрутить и просушить свечу зажигания
- Полностью нажать рычаг управления подачей топлива
- Несколько раз протянуть трос запуска – для вентиляции камеры сгорания
- Снова установить свечу зажигания и крепко нажать штекер свечи
- Комбинированный задвижку сместить в положение **START**
- Поворотную кнопку воздушной заслонки установить в положение  – также при холодном моторе
- Заново запустить

### Регулировка троса управления дроссельной заслонкой

- Проверить, правильно ли отрегулирован трос управления дроссельной заслонкой – см. "Регулирование троса управления дроссельной заслонкой"

### Если топливо в баке было полностью израсходовано и топливный бак снова заправлен

- После заправки топливом сильфон топливного насоса сжать минимум 5 раз – также в том случае, если сильфон еще заполнен топливом
- Установить поворотную кнопку клапана запуска в зависимости от температуры мотора
- Снова запустить мотор

## Указания по эксплуатации

### Первый ввод в эксплуатацию

Совершенно новое фабричное устройство не эксплуатируйте с высокой частотой вращения без нагрузки, вплоть до третьей заправки топливного бака, чтобы во время приработки не возникали какие-либо дополнительные нагрузки. Во время приработки подвижные детали должны притереться друг к другу – в приводном механизме имеет место повышенное сопротивление трения. Мотор достигает максимальной мощности после 5 – 15 заправок топливом.

### Во время работы

После продолжительной работы при полной нагрузке двигатель оставьте работать некоторое время на холостом ходу, пока большая часть тепла не будет отведена потоком охлаждающего воздуха, благодаря чему снижается нагрузка на детали привода (см. система зажигания, карбюратор) вследствие застоя тепла.

### После работы

При кратковременной остановке: двигатель оставьте охладиться. Устройство с заполненным топливным баком храните до следующего применения в сухом месте, вдали от источников

воспламенения. При длительном перерыве в работе, – см. раздел "Хранение устройства".

### Работа с удлинителем штока (специальные принадлежности)

Вначале монтировать удлинение штока, когда буровая яма уже вделана на всю длину бура.

#### **!** ПРЕДУПРЕЖДЕНИЕ

Установка бура с монтированным удлинением штока приводит к более частым несчастным случаям пользователей, поскольку буровое устройство потом находится на высоте груди пользователя и не может надёжно им управляться. По той же причине перед полным выниманием бура из бурового отверстия следует снять удлинение штока.

### Проверка у компетентного специалиста

При промышленном использовании устройство должно минимум раз в год проходить проверку у компетентного специалиста.

Компетентными специалистами являются люди, которые ввиду их профессионального образования и опыта могут оценить безопасное для работы состояние бурового устройства.

## Ослабить зафиксированный бур

### Если бур защемляется в буровой лунке

- Мотор немедленно остановить
- Комбинированную задвижку установить в положение **STOP-0**

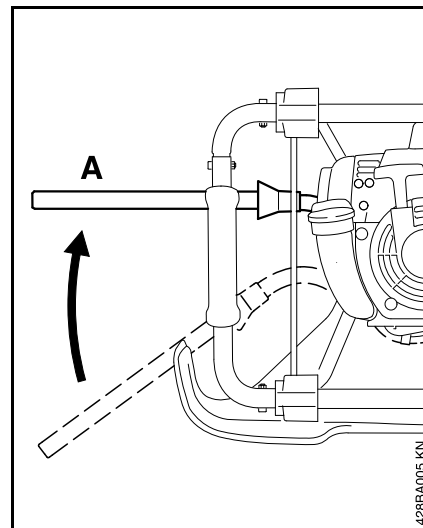

- Пусковой рычаг привести в положение **A** – тормоз бура приведён в действие
- Весь бензобур повернуть влево против часовой стрелки, пока бур снова не освободится

## Очистка воздушного фильтра

Если мощность мотора заметно падает

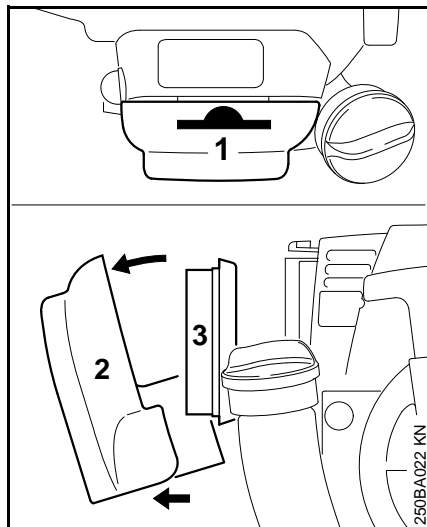

- Поворотную кнопку воздушной заслонки установить в положение  $\overline{I}$
- Нажать планку (1) и снять крышку фильтра (2)
- Внутреннюю сторону крышки фильтра и окружающую фильтр (3) поверхность очистить от грубой грязи
- Фильтр снять и проверить – при загрязнении или повреждении заменить

- Фильтр установить в крышку фильтра
- Установить крышку фильтра

## Настройка карбюратора

### Базовая информация

Карбюратор поставляется с завода со стандартной регулировкой.

Данная регулировка установлена таким образом, что при всех режимах эксплуатации к двигателю подводится оптимальная топливовоздушная смесь.

### Подготовка агрегата

- остановить двигатель
- Снять буровой инструмент с мотобура
- Проверить воздушный фильтр – при необходимости, почистить либо заменить
- Проверить правильность регулировки тросика газа – при необходимости, отрегулировать – см. "Регулировка тросика газа"

### Различные стандартные настройки

Франко-завод встраиваются различные карбюраторы. Для каждого карбюратора требуется своя стандартная настройка:

#### Стандартная настройка А

- Главный регулировочный болт (H) = 3/4
- Регулировочный болт холостого хода (L) = 1

### Стандартная настройка В

- Главный регулировочный болт (H) = 3/4
- Регулировочный болт холостого хода (L) = 3/4

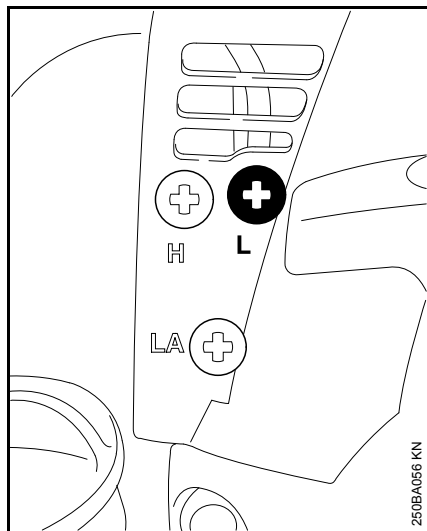

- Определить стандартную настройку, для этого регулировочный болт холостого хода (L) полностью повернуть по часовой стрелке до упора или плотной посадки – затем повернуть против часовой стрелки

Диапазон регулировки превышает 1 оборот?

- далее согласно разделу **"Стандартная настройка А"**

Диапазон регулировки меньше 1 оборота?

- продолжайте работу со **"стандартной настройкой В"**

### Стандартная настройка А

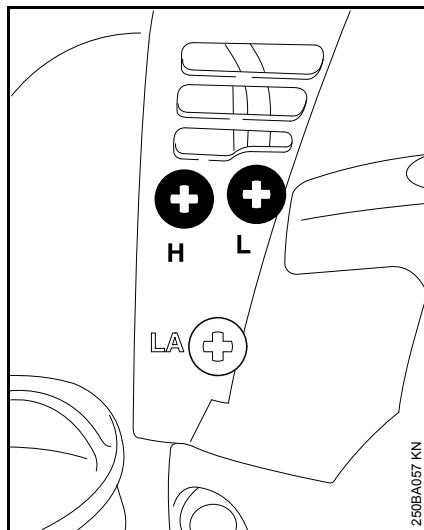

- Главный регулировочный болт (H) полностью повернуть против часовой стрелки до упора – макс. 3/4 оборота
- Регулировочный болт холостого хода (L) полностью повернуть по часовой стрелке до плотной посадки – затем на 1 оборот против часовой стрелки

### Стандартная настройка В

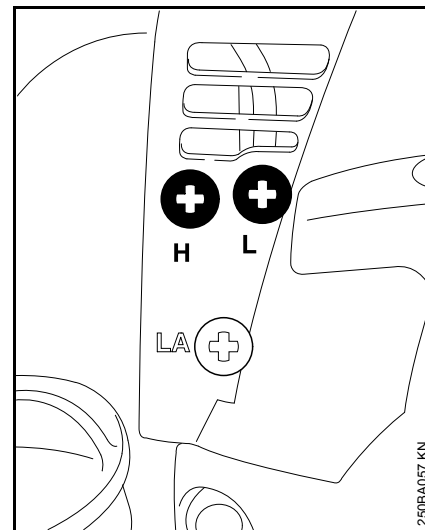

- Главный регулировочный болт (H) полностью повернуть против часовой стрелки до упора – макс. 3/4 оборота
- Регулировочный болт холостого хода (L) повернуть по часовой стрелке до упора – затем повернуть на 3/4 оборота против часовой стрелки

### Регулировка режима холостого хода

- Произвести стандартную регулировку
- Запустить двигатель и прогреть

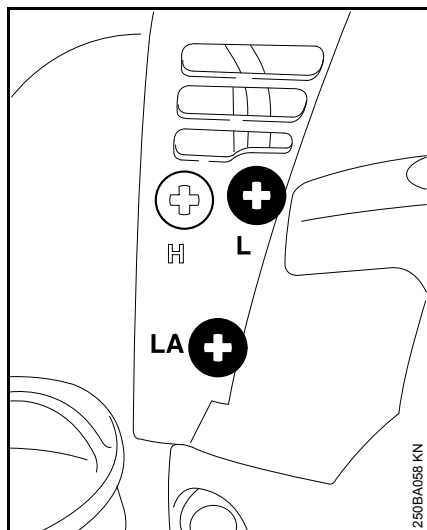

- С помощью упорного винта холостого хода (LA) отрегулировать холостой ход двигателя таким образом, чтобы буровой шпиндель не вращался

#### Двигатель на холостом ходу стоит

- Поворачивать упорный винт холостого хода (LA) в направлении по часовой стрелке до тех пор, пока двигатель не начнет работать равномерно – буровой шпиндель не должен двигаться

#### Буровой шпиндель вращается в режиме холостого хода

- Поворачивать упорный винт холостого хода (LA) против часовой стрелки до тех пор, пока не остановится буровой шпиндель – а затем повернуть болт еще на ок. 1/2 оборота до 1 оборота

### ПРЕДУПРЕЖДЕНИЕ

Если буровой шпиндель после выполненной регулировки не останавливается на холостом ходу, буровую машину следует отдать в ремонт специализированному дилеру.

#### Число оборотов в режиме холостого хода неравномерно; плохое ускорение (несмотря на изменение регулировки упорного винта холостого хода)

Настройка на сильно обедненную горючую смесь.

- Поворачивать регулировочный болт холостого хода (L) против часовой стрелки до тех пор, пока двигатель не начнет работать равномерно и хорошо ускоряться

После каждой корректировки регулировочного болта холостого хода L чаще всего необходимо также и изменение регулировки упорного винта холостого хода LA.

#### Корректировка регулировки карбюратора при работе на большой высоте

Если мощность двигателя является недостаточной, то может оказаться необходимой незначительная корректировка регулировки:

- Произвести стандартную регулировку
- Двигатель оставить прогреться
- Главный регулировочный болт (H) немного повернуть по часовой стрелке (обеднить топливную смесь) – максимум до упора

### УКАЗАНИЕ

После возвращения с большого уровня регулировку карбюратора снова вернуть на стандартную.

При регулировке на слишком обедненную смесь существует опасность повреждения приводного механизма вследствие недостатка смазочного материала и перегрева.

## Контроль свечи зажигания

При недостаточной мощности двигателя, при плохом запуске или перебоях на холостом ходу в первую очередь следует проверить свечу зажигания.

- Демонтируйте свечу зажигания, см. раздел “Пуск / Останов двигателя”.
- Очистите загрязненную свечу зажигания.

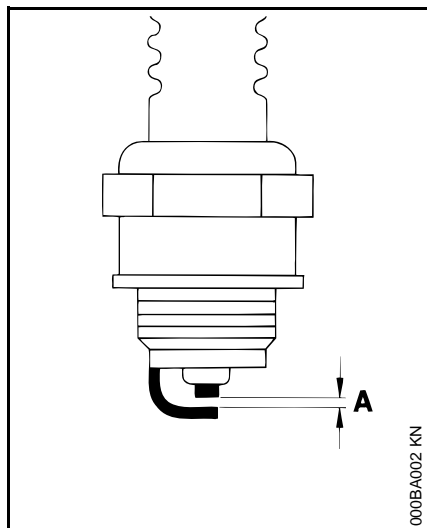

- Контролируйте зазор между электродами (A), – при необходимости, отрегулируйте. – Значения см. “Технические данные”.
- Устраните причины загрязнения свечи зажигания.

Возможные причины загрязнения:

- избыток моторного масла в топливе,
- загрязненный воздушный фильтр,
- неблагоприятные условия эксплуатации.
- Замените свечу зажигания после приблизительно 100 часов работы, – при сильно обгоревших электродах уже раньше. – Применяйте только допущенные фирмой STIHL свечи зажигания с защитой от помех, – см. “Технические данные”.

**Во избежание искрообразования и опасности пожара**

**У свечи зажигания с отдельной соединительной гайкой**

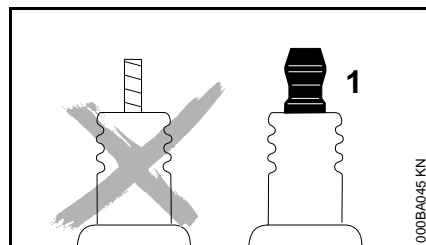

- соединительную гайку (1) навинтите обязательно на резьбу и затяните до отказа.

**У всех свечей зажигания**

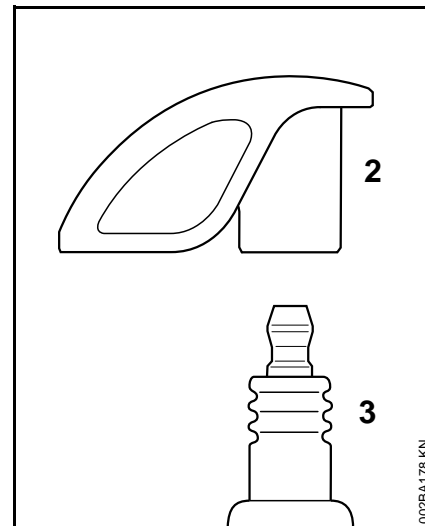

- штекер свечи зажигания (2) насадите прочно на свечу зажигания (3).

## Работа мотора

Если несмотря на почищенный воздушный фильтр и правильную регулировку карбюратора работа мотора не удовлетворительная, причина может быть также в глушителе.

Глушитель отдать на проверку относительно наличия загрязнения (закоксованости) специализированному дилеру!

Фирма STIHL рекомендует поручить проведение работ по техобслуживанию и ремонту только специализированному дилеру фирмы STIHL.

## Смазка передачи

- Регулярно проверять заправку смазкой – приблизительно каждые 50 моточасов

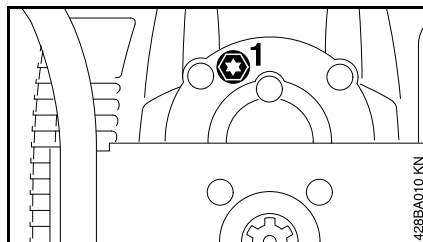

- Выкрутить резьбовую заглушку (1)

Если на внутренней стороне резьбовой заглушки не видно смазки:

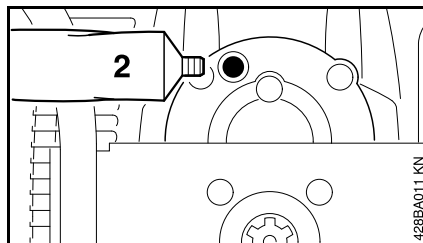

- Установить тьюбик (2) с трансмиссионной смазкой STIHL
- Смазку выдавить в картер коробки передач – приблизительно от 5 до 10 г
- Картер коробки передач полностью трансмиссионной смазкой не заполнять
- Снова ввинтить резьбовую заглушку и затянуть

## Замена пускового тросика / возвратной пружины

### Демонтируйте корпус вентилятора

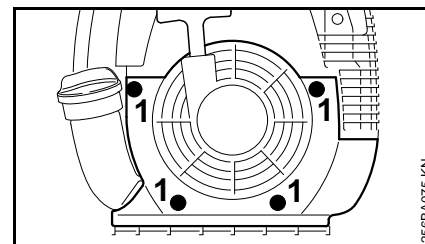

- Винты (1) вывинтите
- Снять корпус вентилятора

### Замена пускового тросика

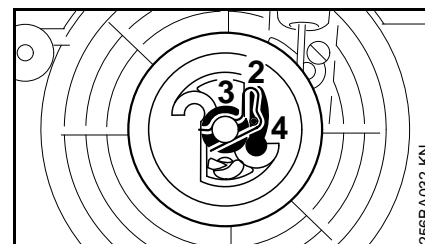

- Отпрессовать зажим пружины (2)
- Осторожно снимите катушку троса с шайбой (3) и собачкой (4).

### **!** ПРЕДУПРЕЖДЕНИЕ

Возвратная пружина для катушки троса может выскочить – **опасность травмирования!**

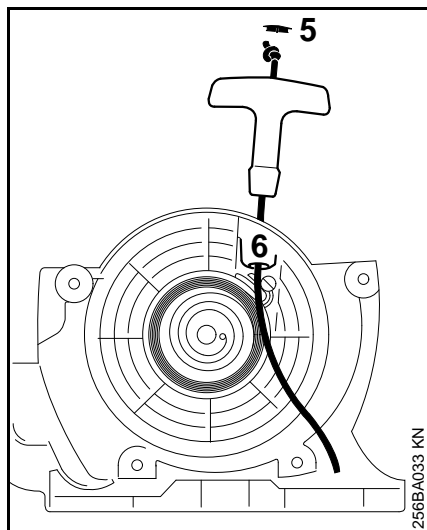

- Вытяните из рукоятки колпачок (5).
- Остатки троса удалить с катушки троса и ручки запуска
- На новом тросе запуска завяжите простой узел и трос протяните сверху вниз через ручку и втулку троса (6)
- Колпачок снова запрессовать в рукоятку

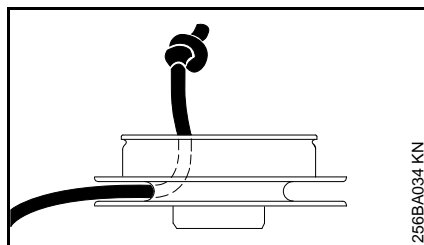

- Пусковой тросик протяните через тросиковый шкив и закрепите на шкиве простым узлом.
- Отверстие подшипника катушки троса смазать маслом не содержащим осмолки – см. раздел "Специальные принадлежности"
- Катушку троса насадить на ось – поворачивайте туда-сюда, пока ушко возвратной пружины не зафиксируется

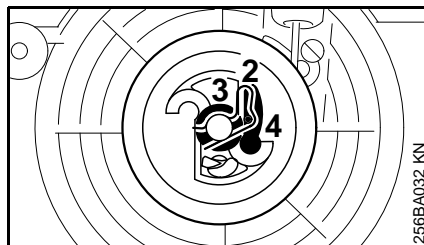

- Установить собачку (4)
- Установить шайбу (3)
- Нажать зажим пружины (2) – зажим пружины должен показывать против часовой стрелки и захватывать цапфу собачки

## Натяжение возвратной пружины

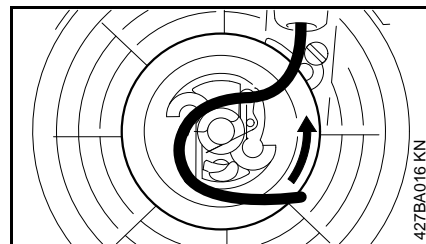

- Из отмотанного троса запуска образуйте петлю и поверните с помощью петли катушку троса шесть раз в направлении часовой стрелки
- Придерживайте тросиковый шкив.
- Скрутившийся тросик вытяните и расправьте.
- Отпустите катушку троса
- Пусковой тросик отпускайте медленно, так чтобы он мог намотаться на тросиковый шкив.

Ручка запуска должна быть прочно втянута во втулку троса. Если рукоятка отклоняется в сторону: пружину натяните еще на один виток.



### УКАЗАНИЕ

При полностью вытянутом тросе катушка троса должна проворачиваться дальше ещё на 1,5 оборота. Если это оказывается невозможным, то пружина натянута слишком сильно. – **Опасность поломки!**



- Снимите с катушки один виток троса
- Монтировать корпус вентилятора

### Замена сломанной возвратной пружины

- Демонтировать катушку троса, как это описано в разделе "Замена троса запуска"



#### **ПРЕДУПРЕЖДЕНИЕ**

Части пружины могут ещё находиться под напряжением и тем самым при снятии катушки троса а также после демонтажа корпуса пружины выскочить – **опасность травмирования!** Носите защитную маску и защитные перчатки.

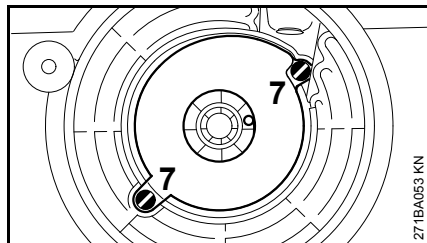

- Снимите болты (7)
- Выньте корпус и детали пружины.
- Новую готовую для монтажа сменную пружину в новом корпусе пружины смазать несколькими каплями масла не содержащего осмолки – см. "Специальные принадлежности"
- Установить сменную пружину с корпусом пружины – дном вверх

Если при этом пружина выскакивает: вложить снова – по часовой стрелке – снаружи вовнутрь.

- Болты снова закрутить
- Снова монтировать катушку троса – как это описано в разделе "Замена сменной пружины"
- Натяжение возвратной пружины
- Монтировать корпус вентилятора

## Хранение устройства

При перерывах в работе более 3 месяцев

- Снять буровой инструмент
- Топливный бак опорожните на хорошо проветриваемом месте и очистите.
- Топливо удаляйте согласно предписаниям и без ущерба окружающей среде.
- Опорожните полностью карбюратор, в противном случае может произойти склеивание мембран в карбюраторе.
- Очистите тщательно устройство, особенно ребра цилиндра и воздушный фильтр.
- Устройство храните на сухом и безопасном месте. Защитите от неправомерного пользования (например, детьми).

## Проверку и техобслуживание поручить специализированному дилеру

### Искрозащитная решетка в глушителе

Искрозащитная решетка имеется в глушителе только в зависимости от страны назначения.

- При понижении мощности двигателя контролируйте искрозащитную решетку в глушителе.

Компания STIHL рекомендует поручить проведение работ по техобслуживанию и ремонту только специализированному дилеру STIHL.

## Указания по техобслуживанию и техническому уходу

Данные относятся к нормальным условиям эксплуатации. При затрудненных условиях (сильное скопление пыли и т.п.) и более длительной ежедневной работе указанные интервалы следует соответственно сократить.		Перед началом работы	По окончании работы или ежедневно	После каждой заправки бака	Еженедельно	Ежемесячно	Раз в год	При неисправности	При повреждении	При необходимости
Устройство в сборе	Визуальный контроль (состояние, герметичность)	X		X						
	Чистка		X							
Тормоз бура	Проверка работы	X		X						
	Техническое обслуживание поручить квалифицированному торговцу специализированного профиля <sup>1)</sup>									X
Рукоятка управления	Проверка работы	X		X						
Воздушный фильтр	Чистка							X		
	Замена								X	
Всасывающая головка в топливном баке	Контроль							X		
	Замена						X			X
Топливный бак	Чистка					X				
Карбюратор	Проверка режима холостого хода, буровой шпindel не должен вращаться	X								
	Дополнительная регулировка холостого хода									X
Свеча зажигания	Регулировка зазора между электродами							X		
	Замена каждые 100 моточасов									
Защита от искры <sup>2)</sup> в глушителе	Контроль профессиональным торговцем специализированного профиля <sup>1)</sup>							X		
	Чистку либо замену поручить квалифицированному торговцу специализированного профиля <sup>1)</sup>								X	X
Доступные болты и гайки (кроме регулировочных болтов)	Подтягивание									X

Данные относятся к нормальным условиям эксплуатации. При затрудненных условиях (сильное скопление пыли и т.п.) и более длительной ежедневной работе указанные интервалы следует соответственно сократить.		Перед началом работы	По окончании работы или ежедневно	После каждой заправки бака	Еженедельно	Ежемесячно	Раз в год	При неисправности	При повреждении	При необходимости
Антивибрационные элементы	Контроль	X						X		X
	Замену поручить квалифицированному торговцу специализированного профиля <sup>1)</sup>								X	
Передача	Дополнительная смазка									X
Буровой шпиндель	Чистка		X							
Буровой инструмент	Контроль	X								
	Замена									X
Наклейки с предупреждающими надписями	Замена								X	

1) STIHL рекомендует специализированного дилера STIHL.

2) В наличии только в зависимости от страны назначения

## Минимизация износа, а также избежание повреждений

Соблюдение заданных величин, указанных в данной инструкции по эксплуатации, поможет избежать преждевременный износ и повреждение устройства.

Эксплуатация, техническое обслуживание и хранение устройства должны осуществляться так тщательно, как это описано в данной инструкции по эксплуатации.

За все повреждения, которые были вызваны несоблюдением указаний относительно техники безопасности, работы и технического обслуживания, ответственность несёт сам пользователь. Это особенно актуально для таких случаев:

- Внесение изменений в продукте, которые не разрешены фирмой STIHL,
- Применение инструментов либо принадлежностей, которые не допускаются к использованию с данным устройством, не подходят либо имеют низкое качество,
- Пользование устройством не по назначению,
- Устройство было использовано для спортивных мероприятий и соревнований,
- Повреждение вследствие эксплуатации устройства с дефектными комплектующими.

## Работы по техническому обслуживанию

Все работы, перечисленные в разделе "Указания по техническому обслуживанию и уходу" должны проводиться регулярно. В случае если данные работы по техническому обслуживанию не могут быть выполнены самим пользователем, необходимо обратиться к специализированному дилеру.

Фирма STIHL рекомендует поручить проведение работ по техобслуживанию и ремонту только специализированному дилеру фирмы STIHL. Специализированные дилеры фирмы STIHL посещают регулярно курсы по повышению квалификации и в их распоряжении предоставляется техническая информация.

Если данные работы не проводятся либо выполняются не надлежащим образом, то могут возникнуть повреждения, за которые отвечает сам пользователь. К ним относятся, среди прочего:

- Повреждение приводного механизма вследствие несвоевременного или недостаточного обслуживания (например, воздушный и топливный фильтры),

неправильная настройка карбюратора или недостаточная очистка системы охлаждающего воздуха (всасывающие шлицы, ребра цилиндра),

- Коррозия и другие повреждения как следствие неправильного хранения
- Повреждения устройства вследствие применения запасных частей низкого качества

## Быстроизнашивающиеся детали

Некоторые детали мотоустройства, даже при применении их по назначению, подвержены нормальному износу и должны своевременно заменяться, в зависимости от вида и продолжительности их использования. К ним относятся, среди прочего:

- Муфта,
- Буровые инструменты
- Фильтры (воздушный, топливный)
- Устройство запуска
- Свеча зажигания
- Амортизационные элементы антивибрационной системы

## Важные комплектующие

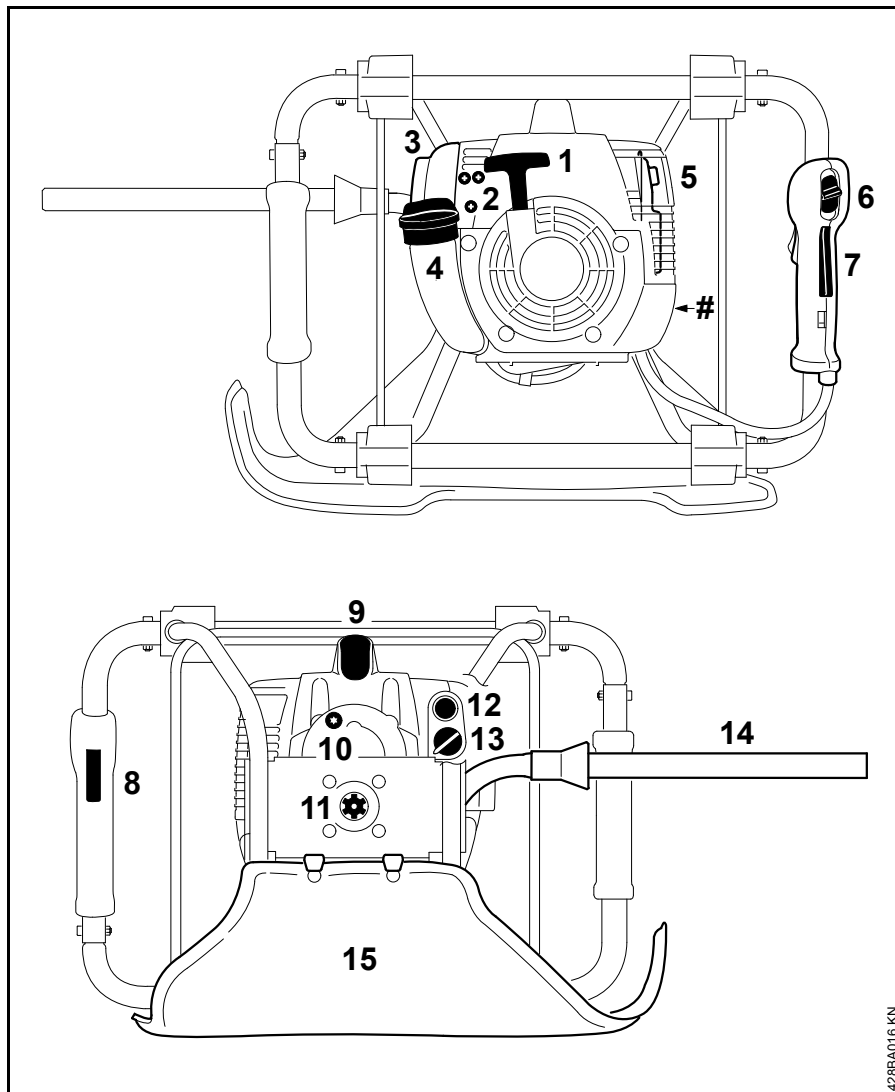

- 1 Ручка запуска
- 2 Регулировочные болты карбюратора
- 3 Крышка воздушного фильтра
- 4 Замок бака
- 5 Глушитель (с искрозащитной решёткой<sup>1)</sup>)
- 6 Комбинированная задвижка
- 7 Стопор рычага управления подачей топлива
- 8 Рычаг управления подачей топлива
- 9 Штекер свечи зажигания
- 10 Резьбовая заглушка
- 11 Буровой шпindel
- 12 Топливный насос
- 13 Поворотная кнопка воздушной заслонки
- 14 Пусковой рычаг тормоза бура
- 15 Амортизационная прокладка
- # Заводской номер

1) Есть в наличии только в зависимости от страны

## Технические данные

### Мотор

Одноцилиндровый двухтактный мотор STIHL

Рабочий объем: 30,8 см<sup>3</sup>

Внутренний диаметр цилиндра: 35 мм

Ход поршня: 32 мм

Мощность согласно ISO 7293: 1,3 кВт (1,8 л.с.) при 9500 1/мин

Число оборотов мотора на холостом ходу: 2800 1/мин

Число оборотов, ограничиваемое регулятором: 12300 1/мин

### Система зажигания

Бесконтактное магнето с электронным управлением

Свеча зажигания (с защитой от помех): Bosch WSR 6 F, NGK BPMR 7 A

Зазор между электродами: 0,5 мм

### Топливная система

Работающий независимо от положения мембранный карбюратор со встроенным топливным насосом

Объем топливного бака: 0,64 литр

### Буровая передача

2-ступенчатая цилиндрическая зубчатая передача

Передаточное отношение: 47,5 : 1

Максимальное число оборотов шпинделя: 190 1/мин

Максимальный вращательный момент бурового шпинделя: 79 Нм

Смазка: Трансмиссионная смазка STIHL для мотокос

### Вес

Не заправленный, без бурового инструмента: 9,4 кг

### Размеры

Длина с несущей рамой: 400 мм

Ширина с несущей рамой: 530 мм

Высота без бурового инструмента: 340 мм

### Значения уровня звука и вибраций

Для определения значений уровня звука и вибраций частота вращения при работе на холостом ходу и

номинальная максимальная частота вращения учитываются в соотношении 1:4.

Дальнейшие данные, необходимые для соблюдения предписаний работодателей относительно уровня вибраций 2002/44EG, см. [www.stihl.com/vib](http://www.stihl.com/vib)

### Уровень давления звука $L_{peq}$ согласно ISO 11201

103 дБ(А)

### Уровень мощности звука $L_{weq}$ согласно ISO 3744

109 дБ(А)

### Величина вибраций $a_{hv,eq}$ согласно ISO 8662

#### Земляной бур 90 мм

Рукоятка левая: 2,2 м/с<sup>2</sup>

Рукоятка правая: 2,5 м/с<sup>2</sup>

Для уровня звукового давления и уровня звуковой мощности величина К- составляет согласно RL 2006/42/EG = 2,5 дБ(А); для уровня вибраций величина К- составляет согласно RL 2006/42/EG = 2,0 м/с<sup>2</sup>.

### REACH

REACH обозначает постановление ЕС для регистрации, оценки и допуска химикатов.

Информация для выполнения постановления REACH (ЕС) № 1907/2006 см. [www.stihl.com/reach](http://www.stihl.com/reach)

## Специальные принадлежности

### Земляной бур

Диаметр:	40, 60, 90, 120, 150, 200 мм
Длина:	695 мм

### Шнек для посадки растений

Диаметр:	150 мм
Длина:	525 мм

### Бур для посадочных лунок

Диаметр:	260 мм
Длина:	660 мм

### Другие специальные принадлежности

Удлинитель хвостовика:	250, 450 мм
Буровой патрон для спирального бура:	Диаметр до 13 мм

Актуальную информацию по этим и другим специальным принадлежностям можно получить у специализированного дилера STIHL.

## Указания по ремонту

Пользователи данного устройства могут осуществлять только те работы по техническому обслуживанию и уходу, которые описаны в данной инструкции по эксплуатации. Остальные виды ремонтных работ могут осуществлять только специализированные дилеры.

Фирма STIHL рекомендует поручить проведение работ по техобслуживанию и ремонту только специализированному дилеру фирмы STIHL. Специализированные дилеры фирмы STIHL посещают регулярно курсы по повышению квалификации и в их распоряжении предоставляется техническая информация.

При ремонте монтировать только те комплектующие, которые допущены компанией STIHL для данного моторизированного устройства либо технически равноценные комплектующие. Применяйте только высококачественные запасные части. Иначе существует опасность возникновения несчастных случаев или повреждения устройства.

Фирма STIHL рекомендует использовать оригинальные запасные части фирмы STIHL.

Оригинальные запасные части фирмы STIHL можно узнать по номеру комплектующей STIHL, по надписи **STIHL** и при необходимости по обозначению комплектующей STIHL  (на маленьких комплектующих может быть только одно обозначение).

## Устранение отходов

При утилизации следует соблюдать специфические для страны нормы по утилизации отходов.

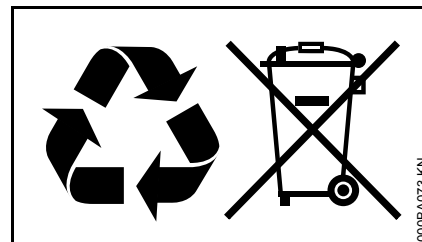

Продукты компании STIHL не являются бытовыми отходами. Продукт STIHL, аккумулятор, принадлежность и упаковка подлежат не загрязняющей окружающую среду повторной переработке.

Актуальную информацию относительно утилизации можно получить у специализированного дилера STIHL.



## Декларация о соответствии стандартам ЕС

ANDREAS STIHL AG & Co. KG  
Badstr. 115  
D-71336 Waiblingen

подтверждает, что

Конструкция: Почвенный  
мотобур

Фабричная марка: STIHL

Серия: BT 121

Серийный номер: 4313

Рабочий объём: 30,8 см<sup>3</sup>

Агрегат соответствует требованиям по выполнению директив 2006/42/EG и 2004/108/EG, а также был разработан и изготовлен в соответствии со следующими нормами:

EN ISO 12100, EN 55012,  
EN 61000-6-1

Хранение технической документации:

ANDREAS STIHL AG & Co. KG  
Produktzulassung

Год выпуска и серийный номер  
указаны на агрегате.

Waiblingen, 01.08.2012

ANDREAS STIHL AG & Co. KG

Ваш



Thomas Elsner

Руководитель, менеджмент  
продуктовых групп



## Сертификат качества



Вся продукция производства компании STIHL отвечает самым высоким требованиям по качеству.

С помощью сертификации независимой организацией компания STIHL получила подтверждение, что все продукты компании, что касается разработок продукции, закупок материалов, производства, монтажа, документации и клиентской службы соответствуют строгим требованиям международной нормы ISO 9001 для системы управления качеством.





0458-428-1821-B

russisch



[www.stihl.com](http://www.stihl.com)



0458-428-1821-B